

# スライドスイッチ SLIDE SWITCHES

# CL-SA

RoHS 指令対応 RoHS compliant



内部構造図 INTERNAL STRUCTURE

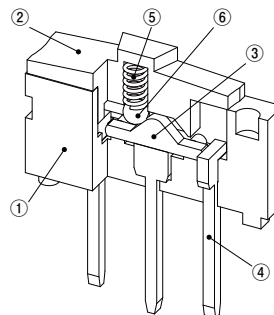

名称 Part name	材料 Material	燃焼性 Flammability
① ハウジング Housing	PA(ポリアミド) Polyamido	UL94V-0
② スライダ Slider	PA(ポリアミド) Polyamido	UL94V-0
③ 可動接点 Slider contact	銅合金、金めっき Copper alloy, Gold-plated	—
④ 端子 Terminal pin	銅合金、金めっき Copper alloy, Gold-plated	—
⑤ クリックバネ Click spring	ステンレス Stainless steel(SUS304)	—
⑥ クリックボール Click ball	ステンレス Stainless steel(SUS304)	—

スイッチ

## 特長 FEATURES

- 定格電流 500mA に対応
- 2.54mm ピッチへの連続取り付けが可能
- RoHS 指令対応
- Correspond to rating current 500mA
- Possible to continue mounting with 2.54mm pitch
- RoHS compliant

## 型式表示 PART NUMBER DESIGNATION

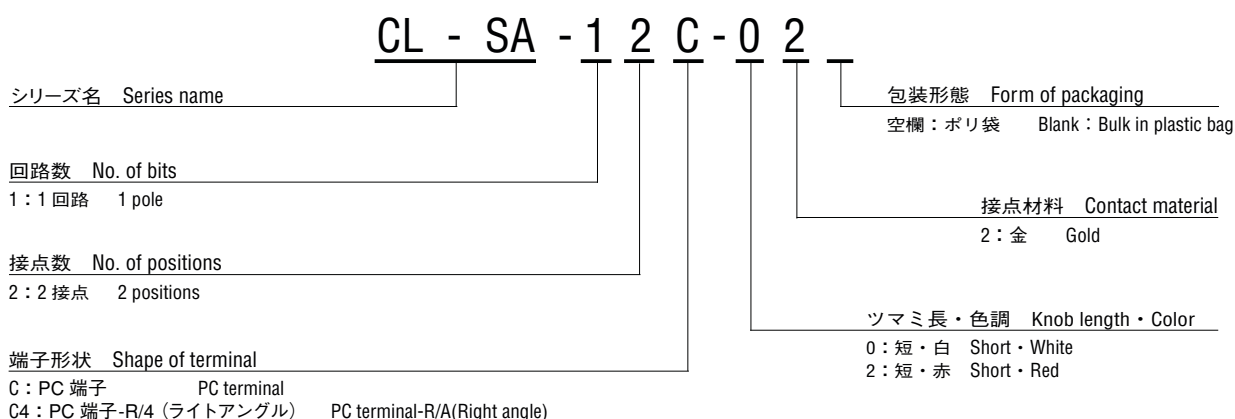

※ご注文に際しては、型式一覧表をご確認ください。

Please refer to the LIST OF PART NUMBERS when placing orders.

# CL-SA

## SLIDE SWITCHES

スイッチ

### 型式一覧表 LIST OF PART NUMBERS

回路数 No. of poles	接点数 No. of contacts	接点材料 Contact material	ツマミ長・色調 Knob length・Color	端子形状 Shape of terminal	形式表示 Part number	包装形態 Form of packaging	包装数量 Pieces in package
1	2	金 Gold	短・白 Short・White	PC 端子 PC terminal	CL-SA-12C-02	ポリ袋 Plastic bag	50pcs./pack
			短・赤 Short・Red		CL-SA-12C-22		
			短・白 Short・White	PC 端子-R/A PC terminal-R/A	CL-SA-12C4-02		
			短・赤 Short・Red		CL-SA-12C4-22		

### 標準仕様 STANDARD SPECIFICATIONS

使用温度範囲 Operating temp. range	- 40 ~ 85 °C
保存温度範囲 Storage temp. range	
シール性 Sealing	オープンタイプのため洗浄不可 Non Washable

### 機械的特性 MECHANICAL CHARACTERISTICS

ストローク Stroke	1.6 mm	
作動力 Operation force	2.5 ± 1.5 N {0.26 ± 0.15kgf}	
耐久性 Load life	定格負荷 Rated load	2,000 cycles
	無負荷 No load	10,000 cycles
はんだ耐熱性 Soldering heat	フロー Flow : 260 °C±3 5 ~ 6 s 2 times max. ※ライトアングル品 (CL-SA-12C4-*2) を除く Except a right angle (CL-SA-12C4-*2)	
	手はんだ Manual soldering : 380 ± 10 °C 3 ~ 4 s	

### 電気的特性 ELECTRICAL CHARACTERISTICS

接点定格 Contact rating	DC50 V 500mA DC12 V 500mA DC20 mV 1μA
ノンスイッチング Non-switching	
スイッチング Switching	
最小定格 Minimum	
初期接触抵抗 Initial contact resistance	22 MΩ maximum
絶縁抵抗 Insulation resistance	10,000 MΩ minimum (DC100 V)
耐電圧 Dielectric strength	AC500 V 60 s

### 包装仕様 PACKAGING SPECIFICATION

ポリ袋 Plastic bag	50pcs./ pack
--------------------	--------------

## ■外形寸法図 OUTLINE DIMENSIONS

Unless otherwise specified, tolerance:  $\pm 0.3$  (Unit: mm)

- CL-SA-12C-02
- CL-SA-12C-22

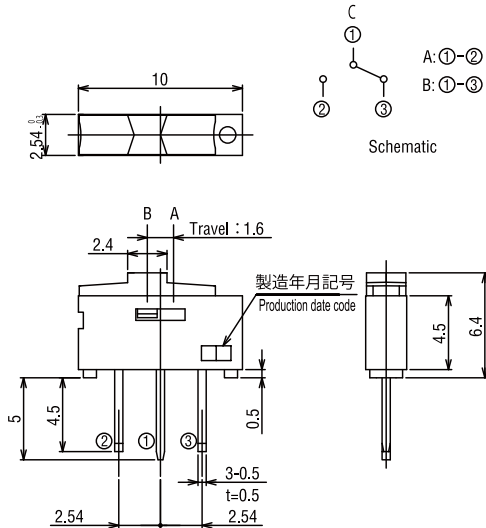

- CL-SA-12C4-02
- CL-SA-12C4-22

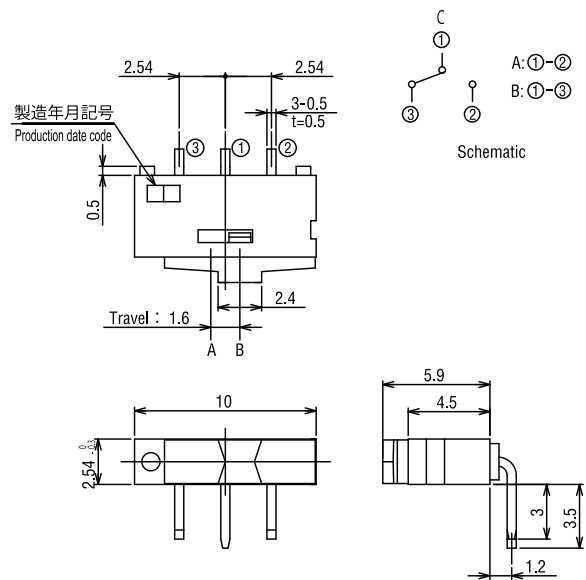

## ■プリント基板加工寸法 SIZE OF P.C.B. PROCESSING

(Unit: mm)

- CL-SA-12C-02
- CL-SA-12C-22

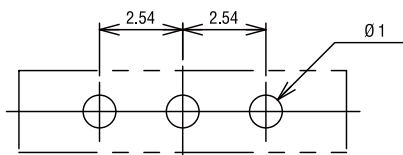

- CL-SA-12C4-02
- CL-SA-12C4-22

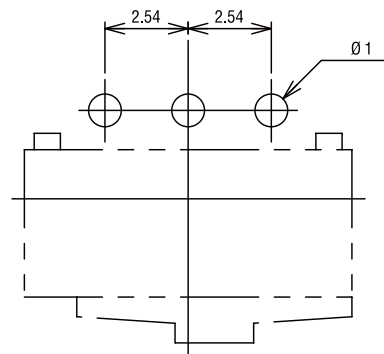

## ■包装仕様

### <ポリ袋の包装仕様>

- ポリ袋での最小包装は、10個 / 袋となりますので、10個単位（10個、20個、30個…）でのご注文をお願い致します。
- ポリ袋の箱詰めは、50個以上（標準は100個）を製品箱に包装致します。

## ■ PACKAGING SPECIFICATIONS

### <Bulk pack specifications>

- The smallest unit of bulk pack in plastic bag is 10 pcs. per pack. Orders will be accepted for unit of minimum 10 pcs., i.e., 10, 20, 30 pcs., etc.
- Boxing of bulk in a plastic bag is performed with 50 pcs. (standard 100 pcs.) per box.