

SS220K-23

小形スライドスイッチ Miniature Slide Switches



■特長

1. 埋め込み用

機器や電動工具のプラスチック成形ハウジングへ埋め込んで使えるため、機器の小型化、携帯用として使えます。

2. 電源用

小型で大電流容量の電源用として最適です。(突入電流70A)

3. 溶着防止 (強制引き離し機構)

接点が溶着した場合、強制的に接点を開離させる構造になっています。

■Features

1. For Built-in Use

SS220K-23 can be built-in plastic housing of equipment or electrical power tools contributing to downsizing of equipment.

2. Power Switch Application

Most suited power switch for large current (inrush current: 70A)

3. Anti-weld (forced separation) Mechanism

The mechanism allows forced separation of contacts when welded.

■仕様

定格	抵抗負荷	AC250V 20A
	誘導負荷	電圧：AC250V 投入：70A(力率0.7) 遮断：20A(力率0.9)
初期接触抵抗	20mΩ以下 (DC2~4V 1A)	
耐電圧	AC1500V 1分間	
絶縁抵抗	100MΩ以上 (DC500V)	
電氣的寿命	10,000回	
作動力	3.43~7.35 N	
使用温度範囲	-10~+50℃	
保存温度範囲	-20~+70℃	

■Specifications

Rating	Resistive load	20A 250VAC
	Inductive load	250VAC 70A (p.f.=0.7)/20A (p.f.=0.9)
Initial contact resistance	20mΩ max. (1A 2~4VDC)	
Dielectric strength	1,500VAC 1 minute	
Insulation resistance	100MΩ min. (500VDC)	
Electrical life	10,000 operations	
Operating force	3.43~7.35 N	
Operating temperature range	-10~+50℃	
Storage temperature range	-20~+70℃	

■端子形状/Terminal style

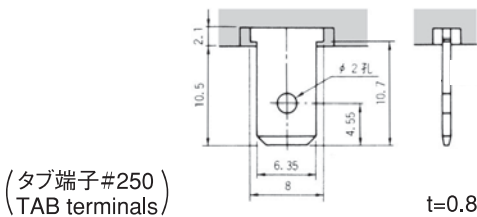

■構造/Structure

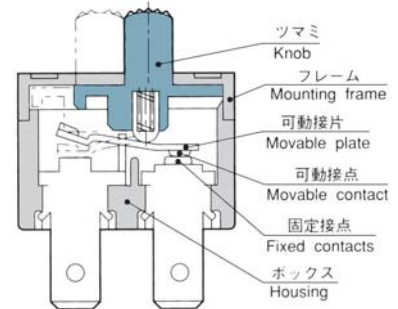

SS220K-23-Z 2極単投/DPST

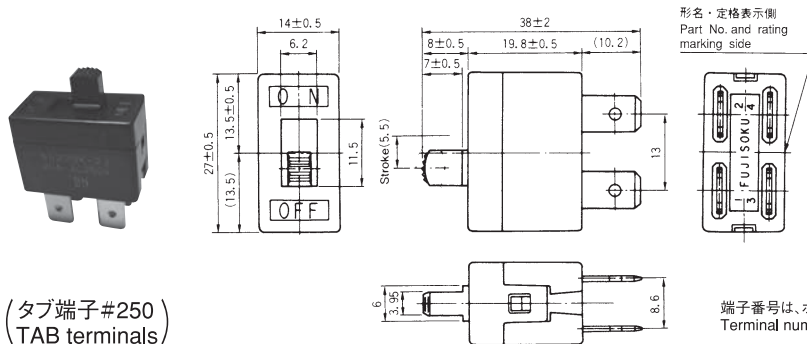

スイッチ特性 Switching function	形名表示側から見て Viewed from part No. marking side	
形名 Part No.	★SS220K-23-Z	
接続端子 Connecting terminals	1-2 3-4	—

端子番号は、ボックスに表示してあります。
Terminal number shown on box.

★ (黒星) は、受注生産品です。
★ : Made to order products.